

▽ planta

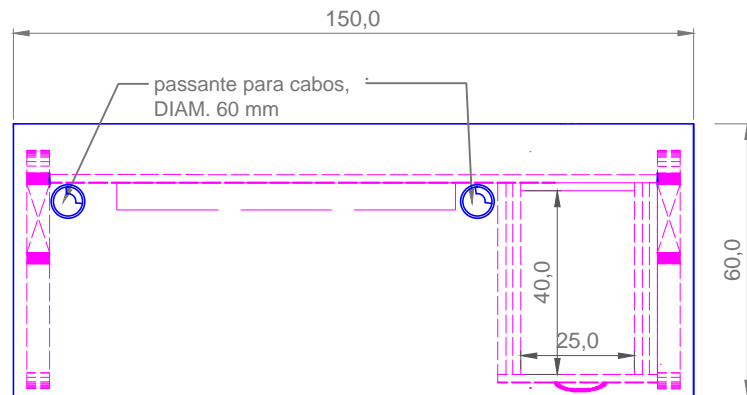
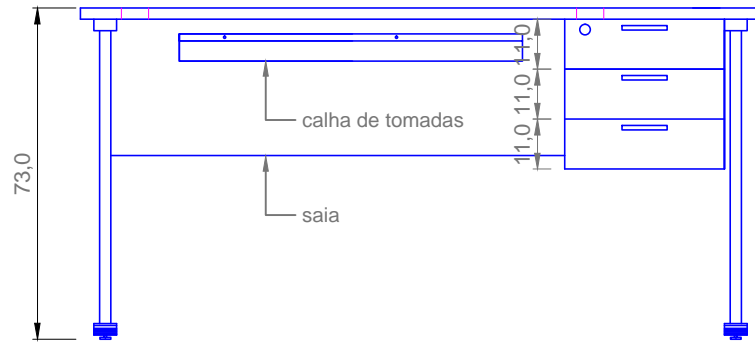

cotas em cm

Mesa de trabalho - MTR1

### ESPECIFICAÇÕES:

- TAMPO: MDP com espessura mínima de 25 mm;
  - SAIA: MDP com espessura mínima de 18 mm;
  - GAVETEIRO: Fixo, em MDP com espessura mínima de 18 mm, 3 gavetas, com chave e chave reserva;
  - PÉS LATERAIS: Metálicos, pintados com tinta epóxi-pó na cor BEGE e sapatas ajustáveis;
  - PUXADORES: Metálicos tipo alça com acabamento CROMADO;
  - REVISTIMENTO: Laminado Melamínico BP em ambas as faces no padrão "MAPPLE", "MARFIM ATHENAS" ou similar;
  - PASSA FIOS: Diâmetro de 60 mm em PVC na cor BEGE;
  - CALHA de TOMADAS: Com furação para 3 pontos de rede elétrica e 3 pontos para lógica, com pintura eletrostática epóxi-pó na cor BEGE;
- OBS.: 1- Trazer amostras de todos os acabamentos para aprovação prévia da comissão de fiscalização;  
2 - Atentar para as medidas de recuos e posicionamentos dos pés e saias bem como a profundidade e largura das gavetas.  
3 - A Calha de tomadas deverá ser fornecida com as tomadas;

TRIBUNAL DE CONTAS DO ESTADO DE SÃO PAULO			FOLHA
TÍTULO Mesa de trabalho - MTR1		ESCALA	DATA
ASSUNTO MOBILIÁRIO UR20 - SANTOS			06