



TRIBUNAL DE CONTAS DO ESTADO DE SÃO PAULO

PREGÃO ELETRÔNICO nº 19/19

FORNECIMENTO E INSTALAÇÃO DE MOBILIÁRIO

SEI - PROCESSO nº 2042/2018-12

OFERTA DE COMPRA nº 020030000012019OC00001

ENDEREÇO ELETRÔNICO: www.bec.sp.gov.br ou www.bec.fazenda.sp.gov.br

DATA E HORA DA ABERTURA DA SESSÃO PÚBLICA: 16/05/2019, 9h.

O **Senhor Diretor Técnico do Departamento Geral de Administração** usando da competência delegada pela Presidência do Tribunal de Contas do Estado de São Paulo, nos termos da Lei Complementar nº 709/93 e do disposto no Inciso XX, do artigo 27 do Regimento Interno e nas Resoluções nº 1/97 e nº 4/97, torna público que se acha aberta neste Tribunal, licitação na modalidade **PREGÃO**, a ser realizada por intermédio do sistema eletrônico de contratações denominado “Bolsa Eletrônica de Compras do Governo do Estado de São Paulo - BEC/SP”, com utilização de recursos de tecnologia da informação, denominada **PREGÃO ELETRÔNICO**, destinado exclusivamente à participação de microempresas e empresas de pequeno porte, nos termos do artigo 48, inciso I da Lei Complementar Federal nº 123 de 14 de dezembro de 2006, do tipo **MENOR PREÇO DO ITEM - SEI - Processo nº 2042/2018-12**, objetivando o **fornecimento e instalação de mobiliário**, conforme especificações constantes do Memorial Descritivo - Anexo I deste Edital, que será regida pela Lei Federal nº 10.520, de 17 de julho de 2002, pelo Decreto Estadual nº 49.722, de 24 de junho de 2005, pela Resolução nº 05/93, com a redação dada pela Resolução nº 03/08 (DOE de 04/09/08), pela Resolução nº 10/18 (DOE de 01/11/18), aplicando-se, subsidiariamente, **no que couberem**, as disposições da Lei Federal nº 8.666, de 21 de junho de 1993, da Lei Estadual nº 6.544, de 22 de novembro de 1989, do Decreto Estadual nº 47.297, de 6 de novembro de 2002, do Decreto Estadual nº 63.722, de 21 de setembro de 2018, da Lei Complementar nº 123, de 14 de dezembro de 2006, e alterações, e das demais normas regulamentares aplicáveis à espécie.

VISTORIA: Não é obrigatória. Se houver interesse em realizá-la, deverá ser agendada em horário de expediente, e com antecedência, junto à Diretoria de Serviços (DS) por meio do telefone: (11) 3292-3321.

As **propostas** deverão obedecer às especificações deste instrumento convocatório e seus anexos e **serão encaminhadas por meio eletrônico**, após o registro dos interessados em participar do certame e o credenciamento de seus representantes no Cadastro Unificado de Fornecedores do Estado de São Paulo - CAUFESP.



TRIBUNAL DE CONTAS DO ESTADO DE SÃO PAULO

A **sessão pública** de processamento do Pregão Eletrônico será realizada no endereço eletrônico www.bec.sp.gov.br ou www.bec.fazenda.sp.gov.br, no dia e hora mencionados no preâmbulo deste Edital e será conduzida pelo Pregoeiro com o auxílio da equipe de apoio, designados nos autos do processo em epígrafe e indicados no sistema pela autoridade competente.

Integram este Edital os **Anexos de I a V**.

ESCLARECIMENTOS OU IMPUGNAÇÕES: até **2** (dois) dias úteis anteriores à data fixada para abertura da sessão pública, qualquer pessoa poderá, por meio do sistema eletrônico, solicitar esclarecimentos ou impugnar o ato convocatório do Pregão Eletrônico.

A impugnação, assim como os pedidos de esclarecimentos e informações, será formulada em campo próprio do sistema, encontrado na opção EDITAL e **serão respondidos** pelo subscritor do Edital, **no prazo de até 1** (um) dia útil, anterior à data fixada para abertura da sessão pública.

Acolhida a impugnação contra o ato convocatório, será designada nova data para realização da sessão pública.

DOS RECURSOS ORÇAMENTÁRIOS: A despesa total, estimada em **R\$ 35.191,75** (trinta e cinco mil cento e noventa e um reais e setenta e cinco centavos), onerará os recursos orçamentários e financeiros, reservados na Funcional Programática: 01.032.0200.4821 - Elemento: 4.4.90.52.32.

1- OBJETO

A presente licitação tem por objeto o **fornecimento e instalação de mobiliário**, conforme especificações constantes do Memorial Descritivo, que integra este Edital como Anexo I.

2- PARTICIPAÇÃO

2.1- Somente poderão participar deste Pregão microempresas e empresas de pequeno porte do ramo de atividade pertinente ao objeto desta licitação que atenderem às exigências de habilitação e que estiverem registradas no CAUFESP, em atividade econômica compatível com o seu objeto, sejam detentoras de senha para participar de procedimentos eletrônicos e tenham credenciado os seus representantes, na forma estabelecida no regulamento que disciplina a inscrição no referido Cadastro;



TRIBUNAL DE CONTAS DO ESTADO DE SÃO PAULO

2.1.1- O registro no CAUFESP, o credenciamento dos representantes que atuarão em nome do licitante no sistema de Pregão Eletrônico e a senha de acesso, deverão ser obtidos anteriormente à abertura da sessão pública e autorizam a participação em qualquer Pregão Eletrônico realizado por intermédio do Sistema BEC/SP;

2.1.2- As informações a respeito das condições exigidas e dos procedimentos a serem cumpridos, para o registro no CAUFESP, para o credenciamento de representantes e para a obtenção de senha de acesso, estão disponíveis no endereço eletrônico www.bec.sp.gov.br ou www.bec.fazenda.sp.gov.br.

2.2- A participação no certame está condicionada, ainda, a que o interessado ao acessar, inicialmente, o ambiente eletrônico de contratações do Sistema BEC/SP, declare, mediante assinalação nos campos próprios, que inexistem qualquer fato impeditivo de sua participação no certame ou de sua contratação e que conhece e aceita os regulamentos do Sistema BEC/SP, relativos à Dispensa de Licitação, Convite e Pregão Eletrônico.

2.3- O licitante responde integralmente por todos os atos praticados no Pregão Eletrônico, por seus representantes devidamente credenciados, assim como pela utilização da senha de acesso ao sistema, ainda que indevidamente, inclusive por pessoa não credenciada como sua representante.

2.4- Cada representante credenciado poderá representar apenas um licitante, em cada Pregão Eletrônico.

2.5- O envio da proposta vinculará o licitante ao cumprimento de todas as condições e obrigações inerentes ao certame.

2.6- Para **participação no certame e fruição do benefício da habilitação com irregularidade fiscal e trabalhista**, prevista neste Edital, a condição de microempresa ou de empresa de pequeno porte deverá constar do registro do licitante junto ao CAUFESP.

2.7- Além das vedações estabelecidas pelo **artigo 9º da Lei Federal nº 8.666/93**, não será permitida a participação de empresas:

- a) **Estrangeiras que não funcionem no País;**
- b) **Reunidas sob a forma de consórcio**, qualquer que seja sua forma de constituição;
- c) **Impedidas e suspensas de licitar e/ou contratar** com órgãos da Administração do Estado de São Paulo nos termos do **inciso III do artigo 87 da Lei Federal nº 8.666/93 e alterações, do artigo 7º da Lei Federal nº 10.520/02 e da Súmula nº 51 deste Tribunal de Contas;**
- d) **Impedidas de licitar e contratar nos termos do artigo 10 da Lei Federal nº 9.605/98 e impedidas de contratar para os fins estabelecidos pela Lei Estadual nº 10.218/99;**
- e) **Declaradas inidôneas pelo Poder Público e não reabilitadas;**



- f) **Não consideradas microempresas ou empresas de pequeno porte** nos termos da Lei Complementar nº 123, de 14 de dezembro de 2006, e alterações, **e que não possuam tal condição no registro do licitante junto ao CAUFESP.**

3- PROPOSTA

3.1- As propostas deverão ser enviadas por meio eletrônico disponível no endereço www.bec.sp.gov.br ou www.bec.fazenda.sp.gov.br na opção "PREGAO - ENTREGAR PROPOSTA", desde a divulgação da íntegra do Edital no referido endereço eletrônico, até o dia e horário previstos no preâmbulo para a abertura da sessão pública, devendo o licitante, para formulá-las, assinalar a declaração de que cumpre integralmente os requisitos de habilitação constantes do Edital.

3.2- A proposta de preço deverá conter os seguintes elementos:

3.2.1- Preço unitário do item único, em algarismos, apurado à data de sua apresentação, expresso em moeda corrente nacional, **incluindo, além do lucro, todas as despesas resultantes de impostos, taxas, tributos, fretes e demais encargos incidentes**, assim como todas as **despesas diretas ou indiretas** relacionadas com o integral fornecimento do objeto da presente licitação, sem inclusão de qualquer encargo financeiro ou previsão inflacionária;

3.2.2- Indicação de marca, modelo e procedência do item ofertado, em conformidade com as especificações constantes no Memorial Descritivo - Anexo I deste Edital;

- a) Na eventualidade de o licitante ser o fabricante ou detentor da marca do item ofertado, esta informação poderá ser preenchida com expressões como: "fabricação própria", "conforme edital" e outras, evitando-se, assim, a **identificação do licitante**.

3.3- O prazo de entrega do objeto é de **até 30 (trinta) dias corridos**, contados da data indicada pelo **CONTRATANTE** na Autorização para Início dos Serviços.

3.4- Os produtos entregues bem como os serviços prestados pela **CONTRATADA** terão garantia de **12 (doze) meses**, contados da data de emissão do Termo de Recebimento Definitivo.

3.5- O prazo de **validade da proposta será de 60 (sessenta) dias** contados da data da sessão de processamento deste Pregão Eletrônico.

3.6- O objeto ofertado deverá atender, sob as penas da lei, a todas as especificações exigidas no Memorial Descritivo – Anexo I deste Edital.

3.7- Não será admitida cotação inferior à quantidade prevista neste Edital.



4- DOCUMENTOS DE HABILITAÇÃO

4.1- O julgamento da Habilitação se processará após a fase de lances e negociação, mediante o **exame dos documentos a seguir relacionados**, os quais dizem respeito a:

4.1.1- HABILITAÇÃO JURÍDICA

- a) **Registro empresarial na Junta Comercial**, no caso de empresário individual (ou cédula de identidade em se tratando de pessoa física não empresária);
- b) **Ato constitutivo, estatuto ou contrato social em vigor**, devidamente registrado na Junta Comercial, tratando-se de sociedade empresária;
- c) **Documentos de eleição ou designação dos atuais administradores**, tratando-se de sociedade empresária;
- d) **Ato constitutivo devidamente registrado no Registro Civil de Pessoas Jurídicas tratando-se de sociedade não empresária**, acompanhado de prova da diretoria em exercício;
- e) **Decreto de autorização, tratando-se de sociedade estrangeira** no país e ato de registro ou autorização para funcionamento expedida pelo órgão competente, quando a atividade assim o exigir.

4.1.2- REGULARIDADE FISCAL E TRABALHISTA

- a) Prova de inscrição no Cadastro Nacional de Pessoas Jurídicas do Ministério da Fazenda (**CNPJ**) ou no Cadastro de Pessoas Físicas (**CPF**);
- b) Prova de **inscrição no Cadastro de Contribuintes Estadual e/ou Municipal**, relativo à sede ou ao domicílio do licitante, pertinente ao seu ramo de atividade e compatível com o objeto do certame;
- c) Certidão Conjunta Negativa de Débitos ou Positiva com efeito de Negativa, relativa a **Tributos Federais** (inclusive às contribuições sociais) e à Dívida Ativa da União;
- d) Certidão de **regularidade de débito com a Fazenda Estadual**, da sede ou do domicílio do licitante, relativa aos tributos incidentes sobre o objeto desta licitação;
- e) Certidão de regularidade de débito para com o Fundo de Garantia por Tempo de Serviço (**FGTS**);
- f) Certidão Negativa de Débitos Trabalhistas - **CNDT** ou Positiva de Débitos Trabalhistas com Efeito de Negativa.



4.1.3- QUALIFICAÇÃO ECONÔMICO-FINANCEIRA

- a) Certidão negativa de **falência e concordata** expedida pelo distribuidor da sede da pessoa jurídica;
- b) Certidão negativa de **recuperação judicial ou extrajudicial** expedida pelo distribuidor da sede da pessoa jurídica;
 - b.1)** Nas hipóteses em que a certidão encaminhada for positiva, deve o licitante apresentar comprovante da homologação/deferimento pelo juízo competente do plano de recuperação judicial/extrajudicial em vigor.

4.1.4- QUALIFICAÇÃO TÉCNICA/OPERACIONAL

a) Qualificação Operacional:

Prova de aptidão para o desempenho de atividade pertinente e compatível em características, quantidades e prazos com o objeto desta licitação, por meio da apresentação de **Atestado(s)** ou **Certidão(ões)**, expedido(s) por pessoa jurídica de direito público ou privado, necessariamente em nome do licitante, no(s) qual(is) se indique(m) o fornecimento de, **no mínimo, 12 (doze) sofás ou poltronas**;

a.1) A comprovação a que se refere a **alínea “a”** poderá ser efetuada pelo somatório das quantidades realizadas em tantos Atestados ou Certidões quanto dispuser o licitante.

4.1.5- OUTRAS COMPROVAÇÕES

Declarações subscritas por representante legal do licitante, elaboradas em papel timbrado, conforme modelo mostrado no **Anexo II** deste Edital, atestando que:

- a) Nos termos do **inciso V do artigo 27 da Lei Federal nº 8.666, de 21 de junho de 1993**, e alterações, a empresa encontra-se em **situação regular perante o Ministério do Trabalho**, no que se refere à observância do disposto no **inciso XXXIII do artigo 7º da Constituição Federal**;
- b) A empresa atende às **normas relativas à saúde e segurança no Trabalho**, para os fins estabelecidos pelo parágrafo único do artigo 117 da Constituição do Estado de São Paulo;
- c) Está ciente de que registro(s) no **CADIN ESTADUAL** (Lei Estadual nº 12.799/08) **impede(m) a contratação** com este Tribunal de Contas;
- d) Está ciente da obrigação de manter o endereço da empresa atualizado junto ao **TCESP**, e de que as notificações e comunicações formais decorrentes da execução do contrato serão efetuadas no endereço que constar em seu preâmbulo. **Caso a empresa não seja encontrada, será notificada pelo Diário Oficial do Estado de São Paulo, conforme Termo de Ciência e de Notificação, Anexo “A” ao Contrato**;



- e) A empresa não possui qualquer dos impedimentos previstos nos §§ 4º e seguintes todos do artigo 3º da Lei Complementar nº 123, de 14 de dezembro de 2006, e alterações, cujos termos declara conhecer na íntegra;
- f) **Para o caso de empresas em recuperação judicial:** está ciente de que no momento da assinatura do contrato deverá apresentar cópia do ato de nomeação do administrador judicial ou se o administrador for pessoa jurídica, o nome do profissional responsável pela condução do processo e, **ainda**, declaração, relatório ou documento equivalente do juízo ou do administrador, de que o plano de recuperação judicial está sendo cumprido;
- g) **Para o caso de empresas em recuperação extrajudicial:** está ciente de que no momento da assinatura do contrato deverá apresentar comprovação documental de que as obrigações do plano de recuperação extrajudicial estão sendo cumpridas;
- h) Está ciente de que, para efeito de processamento da licitação em ambiente eletrônico, **foi adotado o item BEC mais semelhante ao descrito no Memorial Descritivo. Havendo divergência entre a descrição do produto existente neste edital e a utilizada pelo Sistema BEC, deve prevalecer o estabelecido neste edital e seus anexos. Não obstante a descrição trazida pelo item BEC, a CONTRATADA deverá observar e entregar o produto que contenha todos os detalhes do Memorial Descritivo.**

4.2- DISPOSIÇÕES GERAIS

4.2.1- Na hipótese de não constar prazo de validade nas certidões apresentadas, este Tribunal de Contas aceitará como válidas as expedidas até **180** (cento e oitenta) **dias** imediatamente anteriores à data de apresentação das propostas.

4.2.2- Se o licitante for a **matriz**, todos os documentos deverão estar em nome da matriz, e se for a **filial**, todos os documentos deverão estar em nome da filial, exceto aqueles documentos que, pela própria natureza, comprovadamente, forem emitidos somente em nome da matriz;

- a) Caso o licitante pretenda que um de seus estabelecimentos, que não o participante desta licitação, execute o futuro contrato, deverá apresentar toda documentação de habilitação de ambos os estabelecimentos.

5- DA SESSÃO PÚBLICA E DO JULGAMENTO

5.1- No dia e horário previstos neste Edital, o Pregoeiro dará **início à sessão pública** do Pregão Eletrônico, com a abertura automática das propostas e a sua divulgação, pelo sistema, na forma de grade ordenatória, em ordem crescente de preços.



5.2- A análise das propostas pelo Pregoeiro visará ao atendimento das condições estabelecidas neste Edital e seus anexos.

5.2.1- Serão **desclassificadas** as propostas:

- a) Cujo objeto não atenda às especificações, aos prazos e às condições fixados neste Edital;
- b) Que apresentem preço baseado em proposta dos demais licitantes;
- c) Que contenham qualquer elemento que permita a identificação do licitante, até a fase de lances (inclusive) no processo licitatório; e
- d) Do **licitante não considerado**, nos termos da lei, **microempresa ou empresa de pequeno porte**, e que não possua tal condição no registro do licitante junto ao CAUFESP.

5.2.2- A desclassificação se dará por decisão motivada do Pregoeiro;

5.2.3- Serão desconsideradas ofertas ou vantagens baseadas nas propostas dos demais licitantes;

5.2.4- O eventual **desempate** de propostas do mesmo valor será promovido pelo sistema, com observância dos critérios legais estabelecidos para tanto.

5.3- Nova **grade ordenatória** será divulgada pelo sistema, com a relação das propostas classificadas e das desclassificadas.

5.4- Será **iniciada a etapa de lances**, com a participação de todos os licitantes detentores de propostas classificadas.

5.4.1- A formulação de lances será efetuada, exclusivamente, por meio do sistema eletrônico:

- a) Os lances deverão ser formulados em valores distintos e decrescentes, inferiores à proposta de menor preço, ou em valores distintos e decrescentes inferiores ao do último valor apresentado pelo próprio licitante ofertante, observada, em ambos os casos, a **redução mínima no valor de R\$ 10,00** (dez reais), aplicável, inclusive, em relação ao primeiro lance formulado, prevalecendo o primeiro lance recebido quando ocorrerem 2 (dois) ou mais lances do mesmo valor;
- b) A aplicação do valor de redução mínima entre os lances incidirá sobre o **preço unitário do item único**.

5.4.2- A etapa de lances terá a duração de **15** (quinze) **minutos**;

- a) A duração da **etapa de lances será prorrogada automaticamente** pelo sistema, com vistas à continuidade da disputa, quando houver lance admissível ofertado nos últimos **3** (três) **minutos** do período de que trata este subitem ou nos sucessivos períodos de prorrogação automática;



TRIBUNAL DE CONTAS DO ESTADO DE SÃO PAULO

- b) Não havendo novos lances ofertados nas condições estabelecidas no subitem anterior, **a duração da prorrogação encerrar-se-á, automaticamente**, quando atingido o terceiro minuto contado a partir do registro no sistema, do último lance que ensejar prorrogação.

5.4.3- No decorrer da etapa de lances, os licitantes serão informados pelo sistema eletrônico:

- a) Dos lances admitidos e dos inválidos, horários de seus registros no sistema e respectivos valores;
- b) Do tempo restante para o encerramento da etapa de lances.

5.4.4- A etapa de lances será considerada encerrada, findos os períodos de duração indicados no **subitem 5.4.2**.

5.5- Encerrada a etapa de lances, o sistema divulgará a nova grade ordenatória, com a **classificação final**, em ordem crescente de valores;

5.5.1- Para essa classificação será considerado o último preço admitido de cada licitante.

5.6- O Pregoeiro poderá negociar com o autor da oferta de menor valor, obtida com base nas disposições anteriores, mediante troca de mensagens abertas no sistema, com vistas à redução do preço.

5.7- Após a negociação, se houver, o Pregoeiro examinará a **aceitabilidade do menor preço**, decidindo motivadamente a respeito;

5.7.1- A aceitabilidade de preços será aferida a partir dos preços de mercado vigentes apurados mediante pesquisa realizada por este Tribunal de Contas, juntada aos autos;

5.7.2- O Pregoeiro poderá a qualquer momento solicitar aos licitantes esclarecimentos que julgar necessários.

5.8- Considerada aceitável a oferta de menor preço, passará o Pregoeiro ao **juízo de habilitação**, conforme o item 6 deste Edital;

5.8.1- Se a oferta não for aceitável, o Pregoeiro, respeitada a ordem de classificação, **examinará a oferta subsequente** de menor preço, **negociará** com o seu autor, decidirá sobre a sua aceitabilidade e assim sucessivamente, até a apuração de uma oferta aceitável, passando então à **fase de habilitação**.

6 - DA FASE DE HABILITAÇÃO:

6.1- Na fase de habilitação:

- a) O Pregoeiro verificará os dados e informações do autor da oferta aceita, constantes do CAUFESP e extraídos dos documentos indicados no **Item 4 – DOCUMENTOS DE HABILITAÇÃO** deste Edital;



TRIBUNAL DE CONTAS DO ESTADO DE SÃO PAULO

- b) Caso os dados e informações constantes no CAUFESP não atendam aos requisitos estabelecidos no Item 4 deste Edital, o Pregoeiro verificará a possibilidade de **suprir ou sanar eventuais omissões ou falhas**, mediante consultas efetuadas por outros meios eletrônicos hábeis de informações;
- b.1) Tal verificação será certificada pelo Pregoeiro na ata da sessão pública, devendo ser anexados aos autos os documentos passíveis de obtenção por meio eletrônico, salvo impossibilidade devidamente certificada e justificada;
- c) O licitante poderá suprir ou sanear eventuais omissões ou falhas, relativas ao cumprimento dos requisitos e condições de habilitação estabelecidos no Edital, mediante a apresentação de documentos, desde que os envie durante a fase de habilitação, por meio de ferramenta disponibilizada no “chat” (**clicar no pictograma em forma de clipe, escolher o arquivo e clicar em “abrir”**);
- c.1) Sem prejuízo do disposto nas alíneas “a”, “b”, “c”, “d” e “e” deste subitem, serão apresentadas, obrigatoriamente, na forma indicada na alínea “c” acima, as declarações a que se refere o subitem 4.1.5, bem como demais documentos exigidos no Item 4 deste Edital que não constarem do cadastro junto ao CAUFESP;
- d) Este Tribunal não se responsabilizará pela eventual indisponibilidade dos meios eletrônicos hábeis de informações no momento da verificação a que se refere a alínea “b”, ou dos meios para a transmissão de cópias de documentos a que se refere a alínea “c”, ambas deste subitem, ressalvada a indisponibilidade de seus próprios meios. Na hipótese de ocorrerem essas **indisponibilidades** e/ou não sendo supridas ou saneadas as eventuais omissões ou falhas na forma prevista nas alíneas “b” e “c”, o licitante será inabilitado, mediante decisão motivada;
- e) Os **originais ou cópias autenticadas por tabelião de notas, dos documentos enviados na forma constante da alínea “c”, deverão ser relacionados e apresentados no PROTOCOLO localizado na Rua Venceslau Brás, 183, térreo, Prédio Anexo-II, Centro, São Paulo**, endereçados à Comissão Permanente de Licitação, CEP 01016-000, **em até 2 (dois) dias após o encerramento da sessão pública**, sob pena de invalidade do respectivo ato de habilitação e a aplicação das penalidades cabíveis;
- e.1) Os **documentos poderão ser apresentados em cópia simples, desde que acompanhados dos originais** para que sejam autenticados por servidor da administração, ou por publicação em órgão da imprensa oficial;
- f) A **comprovação de regularidade fiscal e trabalhista das microempresas e empresas de pequeno porte somente será exigida para efeito de assinatura do contrato**, porém, será obrigatória durante a



TRIBUNAL DE CONTAS DO ESTADO DE SÃO PAULO

fase de habilitação a apresentação dos documentos indicados no subitem 4.1.2, ainda que veiculem restrições impeditivas à referida comprovação;

f.1) Havendo alguma **restrição na comprovação da regularidade fiscal e trabalhista das microempresas e empresas de pequeno porte**, será assegurado o **prazo de 5 (cinco) dias úteis**, a contar da publicação da **homologação do certame**, prorrogáveis por igual período, a critério deste Tribunal de Contas, **para a regularização da documentação** com emissão de certidões negativas ou positivas com efeito de negativas;

f.2) A **não regularização da documentação** no prazo previsto no subitem “f.1” **implicará na decadência do direito à contratação**, sem prejuízo das sanções legais, procedendo-se à convocação dos licitantes para, em sessão pública, retomar os atos referentes ao procedimento licitatório;

g) Constatado o cumprimento dos requisitos e condições estabelecidos no Edital, o **licitante será habilitado e declarado vencedor** do certame;

h) Por meio de aviso lançado no sistema, o Pregoeiro informará aos demais licitantes que poderão consultar as informações cadastrais do licitante vencedor com uso da opção disponibilizada no próprio sistema para tanto. Deverá, ainda, informar o teor dos documentos recebidos por fac-símile ou outro meio eletrônico.

6.2- Se o licitante desatender às exigências para a habilitação, o Pregoeiro, respeitada a ordem de classificação, **examinará a oferta subsequente** de menor preço, **negociará** com o seu autor, **decidirá** sobre a sua aceitabilidade e, em caso positivo, **verificará as condições de habilitação** e assim sucessivamente, até a **apuração de uma oferta aceitável** cujo autor atenda aos requisitos de habilitação, caso em que será **declarado vencedor**.

7- RECURSO, ADJUDICAÇÃO E HOMOLOGAÇÃO

7.1- Divulgado o vencedor, o Pregoeiro informará aos licitantes, por meio de mensagem lançada no sistema, que poderão interpor **recurso**, imediata e motivadamente, por meio eletrônico, utilizando para tanto, exclusivamente, campo próprio disponibilizado no sistema.

7.2- **Havendo interposição de recurso**, o Pregoeiro, por mensagem lançada no sistema, informará aos recorrentes que poderão apresentar memoriais contendo as razões de recurso, no prazo de **3 (três) dias** após o encerramento da sessão pública, e aos demais licitantes que poderão apresentar contrarrazões, em igual número de dias, os quais começarão a correr do término do prazo para apresentação de memoriais, sendo-lhes assegurada vista imediata dos autos, neste Tribunal de Contas, na **Sala da Comissão Permanente de Licitação** localizada na Rua Venceslau Brás, 183, 1º subsolo, Prédio Anexo-II, Centro, São Paulo, SP, cpl@tce.sp.gov.br.



7.3- Os memoriais de recurso e as contrarrazões serão oferecidos por meio eletrônico, no sítio www.bec.sp.gov.br ou www.bec.fazenda.sp.gov.br, opção RECURSO, e a apresentação de documentos relativos às peças antes indicadas, se houver, será efetuada mediante protocolo, na **Seção de PROTOCOLO**, Rua Venceslau Brás, 183, térreo, Prédio Anexo-II, Centro, São Paulo, aos cuidados da Comissão Permanente de Licitação, observados os prazos estabelecidos no subitem 7.2.

7.4- A falta de interposição de recurso importará a decadência do direito de recurso e o Pregoeiro adjudicará o objeto do certame ao vencedor, na própria sessão, propondo à autoridade competente a homologação do procedimento licitatório.

7.5- Decididos os recursos e constatada a regularidade dos atos praticados, a autoridade competente homologará o procedimento licitatório.

7.6- O recurso terá **efeito suspensivo** e o seu acolhimento importará a invalidação dos atos insuscetíveis de aproveitamento.

7.7- A adjudicação será feita pelo item único.

8 - DESCONEXÃO COM O SISTEMA ELETRÔNICO

8.1- Ao licitante caberá acompanhar as operações no sistema eletrônico, durante a sessão pública, respondendo pelos ônus decorrentes de sua desconexão ou da inobservância de quaisquer mensagens emitidas pelo sistema.

8.2- A desconexão do sistema eletrônico com o Pregoeiro, durante a sessão pública, implicará:

8.2.1- Fora da etapa de lances: a sua suspensão e o seu reinício, desde o ponto em que foi interrompida. Nesse caso, se a desconexão persistir por tempo superior a **15 (quinze) minutos**, a sessão pública deverá ser suspensa e reiniciada somente após comunicação expressa aos licitantes de nova data e horário para a sua continuidade;

8.2.2- Durante a etapa de lances: a continuidade da apresentação de lances pelos licitantes, até o término do período estabelecido no Edital.

8.3- A desconexão do sistema eletrônico com qualquer licitante não prejudicará a conclusão válida da sessão pública ou do certame.

9 - CONTRATAÇÃO

9.1- A contratação decorrente desta licitação será formalizada mediante celebração de **termo de contrato**, a ser assinado pela adjudicatária no **prazo de 5 (cinco) dias úteis contados da data da convocação**, podendo ser prorrogado uma vez por igual



TRIBUNAL DE CONTAS DO ESTADO DE SÃO PAULO

período a critério deste Tribunal de Contas, sob pena de decair do direito à contratação se não o fizer, sem prejuízo das sanções previstas neste Edital.

9.2- Se, por ocasião da formalização do contrato, a documentação relativa à **regularidade fiscal e trabalhista** estiver com os **prazos de validade vencidos** junto ao CAUFESP, este Tribunal de Contas verificará a situação por meio eletrônico hábil de informações, certificando nos autos do processo a regularidade e anexando os documentos passíveis de obtenção por tais meios, salvo impossibilidade devidamente justificada;

a) Se não for possível atualizá-las por meio eletrônico hábil de informações, a adjudicatária será notificada para, no prazo de **2 (dois) dias úteis**, comprovar a situação de regularidade mediante a apresentação da respectiva documentação, com prazos de validade em vigência, sob pena de a contratação não se realizar.

9.3- Constituem também condições para a celebração da contratação:

a) **Inexistência de registros** em nome da adjudicatária no “Cadastro Informativo dos Créditos não Quitados de Órgãos e Entidades Estaduais do Estado de São Paulo - **CADIN ESTADUAL**”, o qual deverá ser consultado por ocasião da respectiva celebração;

b) **Somente no caso de empresa em situação de recuperação judicial:** apresentação de cópia do ato de nomeação do administrador judicial da adjudicatária, ou se o administrador for pessoa jurídica, o nome do profissional responsável pela condução do processo e, **ainda**, declaração recente, último relatório ou documento equivalente do juízo ou do administrador, de que o plano de recuperação judicial está sendo cumprido;

c) **Somente no caso de empresa em situação de recuperação extrajudicial:** apresentação de comprovação documental de que as obrigações do plano de recuperação extrajudicial estão sendo cumpridas;

d) **Prestação de Caução em Garantia:** Este Tribunal de Contas exigirá da **CONTRATADA** garantia no valor correspondente a **5%** (cinco por cento) do valor total do contrato, que deverá ser efetivada antes de sua assinatura, podendo ser prestada por uma das seguintes modalidades (a **não prestação de garantia equivale à recusa injustificada para a celebração do contrato**, caracterizando descumprimento total da obrigação assumida e sujeitando a adjudicatária às penalidades legalmente estabelecidas):

d.1) **Caução em dinheiro:** a ser recolhida nas agências do Banco do Brasil S.A. ou demais bancos autorizados a receber receitas de DARE-SP, com fornecimento de comprovante de pagamento com autenticação digital;

d.2) **Títulos da dívida pública;**

d.3) **Seguro-garantia ou fiança bancária**, na forma da legislação vigente, que deverão conter, conforme o caso: **i)** Prazo de validade



TRIBUNAL DE CONTAS DO ESTADO DE SÃO PAULO

correspondente ao início do período de vigência do contrato até o recebimento definitivo ou término do prazo de execução; **ii)** expressa afirmação do fiador de que, como devedor solidário, fará o pagamento que for devido, independentemente de interpelação judicial, caso o afiançado não cumpra suas obrigações; **iii)** Não poderá constar ressalva quanto à cobertura de multa administrativa, em consonância com o inciso III do artigo 80 da Lei Federal nº 8.666/93.

10 - CONDIÇÕES DE ENTREGA, INSTALAÇÃO E PAGAMENTO

As **condições de entrega, instalação e pagamento** estão dispostas na **Minuta de Contrato** e no **Memorial Descritivo**, que integram este Edital como anexos.

11 - DAS HIPÓTESES DE RETOMADA DA SESSÃO PÚBLICA

11.1- Serão convocados os demais licitantes classificados para participar de **nova sessão pública** do Pregão com vistas à celebração da contratação, quando a adjudicatária:

- a) Se **recusar a assinar o contrato** ou quando convocada à assinatura, dentro do prazo de validade de sua proposta, não apresentar comprovação de regularidade fiscal e trabalhista, ou não atender a todas as condições para a celebração da contratação;
- b) No caso de microempresa e/ou empresa de pequeno porte declarada vencedora com **irregularidade** fiscal e/ou trabalhista nos termos da Lei Complementar nº 123/2006, e alterações, **deixar de apresentar a documentação de regularidade fiscal e trabalhista** para fins de assinatura do contrato;
- c) **Deixar de apresentar os originais dos documentos de habilitação ou cópias autenticadas por tabelião de notas no PROTOCOLO** localizado na Rua Venceslau Brás, 183, térreo, Prédio Anexo-II, Centro, São Paulo, endereçados à Comissão Permanente de Licitação, CEP 01016-000, **em até 2 (dois) dias após o encerramento da sessão pública**, ressalvando que tais documentos poderão ser apresentados em cópia simples, desde que acompanhados do original para que sejam autenticados por servidor da administração, ou por publicação em órgão da imprensa oficial.

11.2- A nova sessão será realizada em prazo, não inferior a **3 (três) dias úteis**, contados da divulgação do aviso.

11.3- A divulgação do aviso ocorrerá por publicação no Diário Oficial do Estado de São Paulo e nos endereços eletrônicos www.bec.sp.gov.br ou www.bec.fazenda.sp.gov.br.



11.4- Na sessão, respeitada a ordem de classificação, passar-se-á diretamente à fase de negociação.

12 - SANÇÕES PARA O CASO DE INADIMPLEMENTO

12.1- Ficará **impedida de licitar e contratar**, nos termos da **Súmula nº 51 deste Tribunal de Contas**, pelo prazo de até **5 (cinco) anos**, a pessoa física ou jurídica que praticar quaisquer atos previstos no **artigo 7º da Lei Federal nº 10.520, de 17 de julho de 2002**.

12.2- A sanção de que trata o subitem anterior poderá ser aplicada juntamente com as multas previstas na **Resolução nº 5, de 1º de setembro de 1993**, alterada pela Resolução nº 3/2008, garantido o exercício de prévia e ampla defesa, e será registrada no CAUFESP, na relação de apenados deste Tribunal de Contas, nos termos das Instruções nº 1/2008, e no sítio www.esancoes.sp.gov.br.

13 - DISPOSIÇÕES FINAIS

13.1- As normas disciplinadoras desta licitação serão interpretadas em favor da ampliação da disputa, respeitada a igualdade de oportunidade entre os licitantes, desde que não comprometam o interesse público, a finalidade e a segurança da contratação.

13.2- Das sessões públicas de processamento deste Pregão serão lavradas atas circunstanciadas, observado o disposto no artigo 14, do regulamento anexo à Resolução CC-27/2006, a serem assinadas pelo Pregoeiro e pela equipe de apoio.

13.3- O sistema manterá sigilo quanto à identidade dos licitantes, para o Pregoeiro, até a etapa de negociação com o autor da melhor oferta, e, para os demais, até a etapa de habilitação.

13.4- O resultado deste Pregão e os demais atos pertinentes a esta licitação, sujeitos à publicação, serão divulgados no Diário Oficial do Estado de São Paulo - Poder Legislativo e nos sítios eletrônicos www.bec.sp.gov.br ou www.bec.fazenda.sp.gov.br, opção "Pregão Eletrônico".

13.5- Os casos omissos do presente Pregão serão solucionados pelo Pregoeiro, e as questões relativas ao sistema, pelo Departamento de Contratações Eletrônicas, da Secretaria da Fazenda do Estado.

13.6- Integram o presente Edital:

- a)** Anexo I - Memorial Descritivo;



TRIBUNAL DE CONTAS DO ESTADO DE SÃO PAULO

- b)** Anexo II - Modelo Arquivo Declarações;
- c)** Anexo III - Minuta de Contrato;
- d)** Anexo IV - Resolução nº 5, de 1º de Setembro de 1993 (alterada pela Resolução nº 3/08); e
- e)** Anexo V - Ordem de Serviço GP nº 02/2001.

13.7- Para dirimir quaisquer questões decorrentes da licitação, não resolvidas na esfera administrativa, será competente o foro da Comarca da Capital do Estado de São Paulo.

Carlos Eduardo Corrêa Malek
Diretor Técnico
Departamento Geral de Administração



ANEXO I – MEMORIAL DESCRITIVO PREGÃO ELETRÔNICO nº 19/19 - TCESP

1- OBJETO

Fornecimento e instalação de mobiliário para o Prédio Anexo I.

2 - CONSIDERAÇÕES INICIAIS

Este memorial tem por objetivo descrever e especificar o mobiliário a ser fornecido e instalado.

Local de Instalação:

Tribunal de Contas do Estado de São Paulo - Prédio Anexo I - 2º, 3º, 4º, 5º e 6º andares.
Av. Rangel Pestana, 315 - Centro - São Paulo - SP - CEP 01017-906.

A entrega e instalação dos móveis serão acompanhadas e fiscalizadas por **Comissão de Fiscalização** designada pelo **CONTRATANTE**.

Todos os materiais a serem empregados na execução dos móveis deverão ser de boa qualidade e satisfazer as especificações constantes neste memorial. Todos os serviços serão executados em completa obediência aos princípios de boa técnica, devendo ainda satisfazer rigorosamente às Normas Brasileiras.

Caso algum material tenha saído de linha, ou ainda, caso se faça opção pelo uso de material equivalente, deverá ser submetido à aprovação da **Comissão de Fiscalização**, objetivando o mesmo padrão de qualidade.

No item 8 deste Memorial Descritivo, segue o Desenho Técnico do mobiliário.



3 - OBRIGAÇÕES DA CONTRATADA

Efetuar a limpeza dos locais sujos após a execução dos serviços, bem como efetuar os reparos necessários aos danos causados, se houver, em decorrência da execução daqueles.

Refazer em **até 5 (cinco) dias úteis, às suas exclusivas expensas**, qualquer trabalho/produto inadequadamente executado e/ou recusado pela **Comissão de Fiscalização**.

Comunicar por escrito à **Comissão de Fiscalização**, para prévia autorização e com antecedência mínima de **48 (quarenta e oito) horas**, quando houver a necessidade de trabalhos após o horário estipulado ou em finais de semana e feriados, sem ônus adicional ao **CONTRATANTE** (horário de trabalho normal será de segunda-feira à sexta-feira das 8 às 18 h).

Responsabilizar-se pelo controle, supervisão e desenvolvimento dos serviços em andamento.

Manter seus funcionários devidamente uniformizados com logotipo da empresa.

Deverá estar ciente de que a **Comissão de Fiscalização** poderá, quando julgar necessário, exigir a relação dos fabricantes e respectivos endereços, comprovantes de compra, assim como seus tipos e características.

Disponer de todos os equipamentos necessários à execução dos serviços e utilizar profissionais habilitados e qualificados.

Os trabalhos que representem impactos ou risco às atividades do **CONTRATANTE** deverão ser previamente programados e aprovados pela **Comissão de Fiscalização**, para horários fora dos turnos de expediente.

Responsabilizar-se pela integridade e pelo perfeito funcionamento de todos os equipamentos existentes nos locais em que os serviços serão executados.



4 - PREVENÇÃO DE ACIDENTES

A **CONTRATADA** responderá e responsabilizar-se-á pela prevenção de acidentes e pela segurança de suas atividades e de seus funcionários quando da realização dos serviços, fazendo com que eles observem e cumpram rigorosamente os regulamentos e determinações de segurança, bem como, tomando ou fazendo com que sejam tomadas as medidas corretivas necessárias.

5 - PRAZO DE EXECUÇÃO

O prazo de entrega do objeto é de até **30** (trinta) **dias corridos**, contados da data indicada pelo **CONTRATANTE** na Autorização para Início dos Serviços.

6 - GARANTIA

Os produtos entregues bem como os serviços prestados pela **CONTRATADA** terão garantia de **12** (doze) **meses**, contados da data de emissão do Termo de Recebimento Definitivo.

Durante o prazo de vigência da garantia, a **CONTRATADA** obriga-se a repor as peças/componentes e os acessórios danificados, no prazo de até **5** (cinco) **dias úteis**, a partir da comunicação por escrito. Todas as despesas com reparos que não resultarem do mau uso dos produtos, durante o prazo de vigência da garantia, correrão por conta da **CONTRATADA**.

7 - DISPOSIÇÕES FINAIS

Qualquer material construtivo não poderá ser confeccionado utilizando-se produtos reciclados, nem apresentar rebarbas, devendo ter cor e textura uniforme; a empresa deverá utilizar na fabricação do móvel espuma de poliuretano de primeira qualidade sem a presença de carga ou impurezas.



TRIBUNAL DE CONTAS DO ESTADO DE SÃO PAULO

No ato da entrega, o acabamento geral do mobiliário deverá apresentar texturas completamente lisas e uniformes, sem quaisquer riscos, irregularidades, manchas ou desnivelamentos. A estrutura dos móveis deve ser rígida e firme e, quaisquer vícios ou defeitos ocultos que venham a apresentar são de responsabilidade da **CONTRATADA**.

A **Comissão de Fiscalização** anotará todas as ocorrências determinando o que for necessário para a regularização das faltas ou defeitos observados.

Deverão ser apresentadas amostras/opções de todos os materiais e acabamentos à Comissão de Fiscalização em até **05** (cinco) **dias úteis** da data indicada na Autorização para Início dos Serviços.

O **LICITANTE** poderá realizar **vistoria** para tomar ciência das características, dificuldades e condições do local onde serão executados os trabalhos descritos neste memorial, de modo a obter, para sua utilização e por sua exclusiva responsabilidade, toda informação para elaboração de sua proposta.

8 - DESENHO E ESPECIFICAÇÕES TÉCNICAS

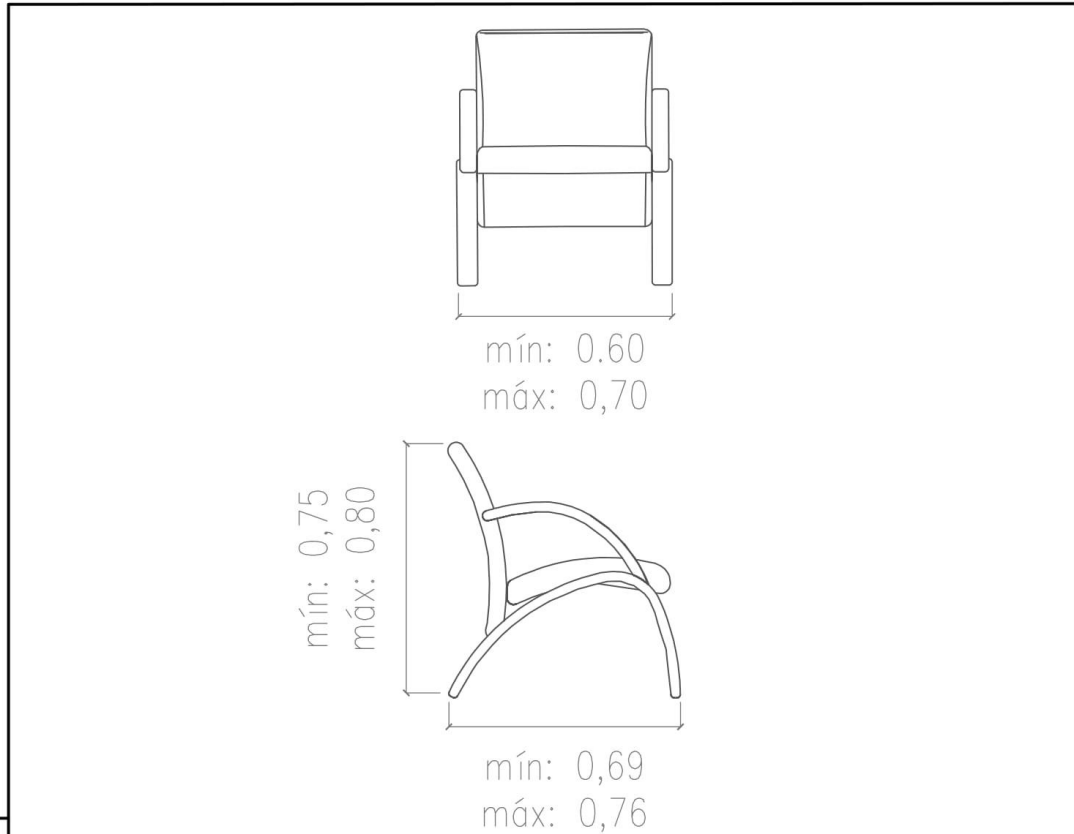

Sofá - SO

- Sofá - modelo "PÁFIA" ou similar;
- 01 lugar;
- Estrutura em tubo oblongo de aço;
- Braços e base em acabamento cromado sem revestimento;
- Estofado injetado em espuma de poliuretano flexível de alta resiliência e alta resistência, com densidade de 45 a 55 kg/m³;
- Revestimento de couro sintético: couríssimo ou coró ecológico;
- Cor preta;
- Dimensões totais: largura mín. de 600mm e máx. de 700mm X profundidade mín. de 690mm e máx. de 760mm X altura mín. de 750mm e máx. de 800mm;
- Garantia: mínimo de 12 (doze) meses.

Quantidade: 25 unidades



Imagem Ilustrativa

TRIBUNAL DE CONTAS DO ESTADO DE SÃO PAULO			FOLHA
TÍTULO Aquisição de mobiliário para o Prédio Anexo I			
ASSUNTO Sofá - SO	ESCALA	DATA	



TRIBUNAL DE CONTAS DO ESTADO DE SÃO PAULO

9 - CÓDIGO DE REFERÊNCIA DA BOLSA ELETRÔNICA DE COMPRAS (BEC), QUANTIDADE, PREÇO UNITÁRIO ESTIMADO E REDUÇÃO MÍNIMA

Item	Código BEC (*)	Qtde	Unidade de Fornecimento	Descrição Resumida	Preço Unitário Estimado (R\$)	Redução mínima entre lances (R\$)
Único	5266106	25	Unidade	Poltrona Fixa Pafia Couro Sintetico Preta (ver Desenho e Especificações Técnicas)	1.407,67	10,00

(*) Os licitantes ficam cientes de que, para efeito de processamento da licitação em ambiente eletrônico, foi adotado o item BEC mais semelhante ao descrito no Memorial Descritivo. Havendo divergência entre a descrição do produto existente neste edital e a utilizada pelo Sistema BEC, deve prevalecer o estabelecido no edital e seus anexos. Não obstante a descrição trazida pelo item BEC, a CONTRATADA deverá observar e entregar o produto que contenha todos os detalhes do Memorial Descritivo.



TRIBUNAL DE CONTAS DO ESTADO DE SÃO PAULO

ANEXO II - MODELO ARQUIVO DECLARAÇÕES (FASE HABILITAÇÃO) PREGÃO ELETRÔNICO nº 19/19- TCESP

Eu _____(nome completo), representante legal da empresa _____(denominação da pessoa jurídica), participante do PREGÃO ELETRÔNICO nº 19/19, do Tribunal de Contas do Estado de São Paulo, **DECLARO**, sob as penas da lei:

a) Nos termos do inciso V do artigo 27 da Lei Federal nº 8.666, de 21 de junho de 1993, e alterações, que a empresa encontra-se em situação regular perante o Ministério do Trabalho, no que se refere à observância do disposto no inciso XXXIII do artigo 7º da Constituição Federal;

b) Que a empresa atende às normas relativas à saúde e segurança no Trabalho, para os fins estabelecidos pelo parágrafo único do artigo 117 da Constituição do Estado de São Paulo;

c) Estar ciente de que registro(s) no CADIN ESTADUAL (Lei Estadual nº 12.799/08) impede(m) a contratação com este Tribunal de Contas;

d) Estar ciente da obrigação de manter o endereço da empresa atualizado junto ao TCESP, e de que as notificações e comunicações formais decorrentes da execução do contrato serão efetuadas no endereço que constar em seu preâmbulo. Caso a empresa não seja encontrada, será notificada pelo Diário Oficial do Estado de São Paulo, conforme Termo de Ciência e de Notificação, Anexo “A” ao Contrato;

e) Que a empresa não possui qualquer dos impedimentos previstos nos §§ 4º e seguintes todos do artigo 3º da Lei Complementar nº 123, de 14 de dezembro de 2006, e alterações, cujos termos conheço na íntegra;

f) Para o caso de empresas em recuperação judicial: estar ciente de que no momento da assinatura do contrato devei apresentar cópia do ato de nomeação do administrador judicial ou se o administrador for pessoa jurídica, o nome do profissional responsável pela condução do processo e, ainda, declaração, relatório ou documento equivalente do juízo ou do administrador, de que o plano de recuperação judicial está sendo cumprido;

g) Para o caso de empresas em recuperação extrajudicial: estar ciente de que no momento da assinatura do contrato devei apresentar comprovação documental de que as obrigações do plano de recuperação extrajudicial estão sendo cumpridas;

h) Estar ciente de que, para efeito de processamento da licitação em ambiente eletrônico, foi adotado o item BEC mais semelhante ao descrito no Memorial Descritivo. Havendo divergência entre a descrição do produto existente neste edital e a utilizada pelo Sistema BEC, deve prevalecer o estabelecido no edital e seus anexos. Não obstante a descrição trazida pelo item BEC, a CONTRATADA deverá observar e entregar o produto que contenha todos os detalhes do Memorial Descritivo.

São Paulo, de de 2019.

Nome e assinatura do representante legal
RG nº



TRIBUNAL DE CONTAS DO ESTADO DE SÃO PAULO

ANEXO III - MINUTA DO CONTRATO

Contrato nº

**CONTRATO QUE ENTRE SI CELEBRAM
O TRIBUNAL DE CONTAS DO ESTADO
DE SÃO PAULO E A EMPRESA
_____ (EM RECUPERAÇÃO
JUDICIAL/EXTRAJUDICIAL, quando for
o caso) PARA FORNECIMENTO E
INSTALAÇÃO DE MOBILIÁRIO.**

O **TRIBUNAL DE CONTAS DO ESTADO DE SÃO PAULO**, inscrito no CNPJ sob nº 50.290.931/0001-40, isento de Inscrição Estadual, com sede na Av. Rangel Pestana, 315, Centro, São Paulo, Capital, neste ato representado pelo seu Diretor Técnico do Departamento Geral de Administração, Sr. Carlos Eduardo Corrêa Malek, RG nº _____ e CPF nº _____, conforme delegação de competência fixada pelas Resoluções nº 1/97, publicada no DOE de 08/03/97, e nº 4/97, publicada no DOE de 20/03/97, e Ato nº 1.917/15, publicado no DOE de 8 de outubro de 2015, doravante designado **CONTRATANTE**, e a empresa _____ (**em recuperação judicial/extrajudicial**, quando for o caso), inscrita no CNPJ sob nº _____, com sede na _____, nº _____, _____ - _____, representada na forma de seu estatuto/contrato social pelo Sr(a.) _____, RG nº _____ e CPF nº _____, na qualidade de vencedora do Pregão Eletrônico nº 19/19, doravante denominada **CONTRATADA**, nos termos da Lei Federal nº 8.666, de 21 de junho de 1993, e alterações, e da Lei Federal nº 10.520, de 17 de julho de 2002, firmam o presente contrato, autorizado pelo Excelentíssimo Senhor Conselheiro Presidente nos autos do **SEI - Processo nº 2042/2018-12**, com as seguintes cláusulas:

CLÁUSULA PRIMEIRA OBJETO

1.1- Fornecimento e instalação de mobiliário, conforme especificações constantes do Memorial Descritivo - Anexo I do Edital.

1.2- Consideram-se partes integrantes do presente instrumento como se nele estivessem transcritos os seguintes documentos:

- a) Edital do Pregão Eletrônico nº 19/19 e seus Anexos;
- b) Proposta de ___ de _____ de 2019, apresentada pela **CONTRATADA**;
- c) Ata da sessão do Pregão Eletrônico nº 19/19.



TRIBUNAL DE CONTAS DO ESTADO DE SÃO PAULO

1.3- O valor inicial atualizado deste contrato poderá sofrer, nas mesmas condições, acréscimos ou supressões nos termos do artigo 65, § 1º da Lei Federal nº 8.666/93.

1.4- Local de Instalação: Tribunal de Contas do Estado de São Paulo - Prédio Anexo I - 2º, 3º, 4º, 5º e 6º andares - Av. Rangel Pestana, 315 - Centro - São Paulo - SP - CEP 01017-906.

CLÁUSULA SEGUNDA DOS PRAZOS DE VIGÊNCIA, DE EMISSÃO DA AUTORIZAÇÃO PARA INÍCIO DOS SERVIÇOS, DE ENTREGA, DOS RECEBIMENTOS PROVISÓRIO E DEFINITIVO E DE GARANTIA DO OBJETO

2.1- A **vigência** deste contrato inicia-se com a publicação de seu extrato no Diário Oficial do Estado de São Paulo, encerrando-se na data de emissão do **Termo de Recebimento Definitivo**.

2.2- O **prazo para fornecimento e instalação** do objeto será de **até 30** (trinta) **dias corridos** contados da data indicada pelo **CONTRATANTE** na **Autorização para Início dos Serviços**, a ser expedida **em até 10** (dez) **dias da publicação do extrato** deste contrato no Diário Oficial do Estado de São Paulo.

2.3- A **Comissão de Fiscalização** expedirá, **em 5** (cinco) **dias do fornecimento e instalação do objeto**, o **Termo de Recebimento Provisório** e, **10** (dez) **dias após** o recebimento provisório e o cumprimento das condições estabelecidas na Cláusula Terceira, o **Termo de Recebimento Definitivo**;

a) As condições para a emissão dos **Termos de Recebimento Provisório e Definitivo** e demais condições de fornecimento estão dispostas na Cláusula Terceira.

2.4- O **prazo de garantia do objeto** deste contrato será de **12** (doze) **meses**, contados da data de expedição do **Termo de Recebimento Definitivo**;

a) Durante o prazo de vigência da garantia, a **CONTRATADA** obriga-se a repor as peças/componentes e os acessórios danificados, no prazo de **até 5** (cinco) **dias úteis**, a partir do recebimento por ela da comunicação por escrito. Todas as despesas com reparos que não resultarem do mau uso dos produtos, durante o prazo de vigência da garantia, correrão por conta da **CONTRATADA**.

CLÁUSULA TERCEIRA CONDIÇÕES DE FORNECIMENTO, DE RECEBIMENTO E SANEAMENTO DE IRREGULARIDADES

3.1- A **CONTRATADA** obriga-se a fornecer o objeto a ela adjudicado, conforme especificações e condições estabelecidas no Edital, em seus anexos e na proposta



apresentada, prevalecendo, no caso de divergência, as especificações e condições estabelecidas no Edital.

3.2- O objeto será recebido por **Comissão de Fiscalização** designada pelo **CONTRATANTE**, que expedirá a **Autorização para Início dos Serviços** e os **Termos de Recebimento Provisório e Definitivo**.

3.3- O **fornecimento/instalação** deverá ser agendado junto à **Comissão de Fiscalização** pelos canais de comunicação tratados entre as partes;

3.3.1- Deverão ser apresentadas amostras/opções de todos os materiais e acabamentos à **Comissão de Fiscalização** em **até 05** (cinco) **dias úteis** da data indicada na **Autorização para Início dos Serviços**;

3.3.2- O local de carga e descarga encontra-se dentro da ZMRC (Zona de Máxima Restrição de Circulação) sujeito, portanto, à legislação do município de São Paulo.

3.4- Executado, o objeto será recebido pela **Comissão de Fiscalização**:

3.4.1- Provisoriamente, mediante **Termo de Recebimento Provisório**, em **5** (cinco) **dias** após a entrega do mobiliário completamente montado, instalado e em perfeitas condições;

3.4.2- Definitivamente, mediante **Termo de Recebimento Definitivo**, em **10** (dez) **dias** do **Termo de Recebimento Provisório**, passando então a fluir o prazo de garantia do objeto;

- a) O **Termo de Recebimento Definitivo** será lavrado com observância, **no que couber**, das disposições da Ordem de Serviço nº GP-02/2001 expedida pelo **CONTRATANTE** (anexa ao Edital), desde que a **Comissão de Fiscalização** tenha aprovado a completa adequação do objeto aos termos contratuais;
- b) Com a emissão do **Termo de Recebimento Provisório**, a nota fiscal/fatura entregue à **Comissão de Fiscalização** será encaminhada a pagamento.

3.5- Constatadas irregularidades no objeto, a **Comissão de Fiscalização**, sem prejuízo das penalidades cabíveis, poderá:

- a) **Rejeitá-lo no todo ou em parte** se não corresponder às especificações do Memorial Descritivo anexo ao Edital, determinando sua substituição/correção;
- b) **Determinar sua complementação** se houver diferença de quantidades ou de partes.

3.6- As **irregularidades** deverão ser sanadas de acordo com a indicação do **CONTRATANTE**, no prazo máximo de **5** (cinco) **dias úteis**, contados do recebimento pela **CONTRATADA** da notificação por escrito, mantido o preço inicialmente contratado, **exceto quando a irregularidade for justificadamente**



TRIBUNAL DE CONTAS DO ESTADO DE SÃO PAULO

considerada de caráter grave ou urgente, hipótese em que poderá ser fixado prazo menor;

3.6.1- Eventuais pedidos de **prorrogação de prazo para saneamento de irregularidades**, desde que devidamente **justificados**, deverão ser apresentados por escrito à **Comissão de Fiscalização** e serão apreciados pelo **Diretor Geral de Departamento**, que os decidirá;

a) Os **pedidos de prorrogação** deverão ser submetidos com a devida antecedência, considerando o tempo necessário para o trâmite processual e para que não haja paralisação das atividades pela **CONTRATADA**.

3.7- O **recebimento definitivo** não exime a **CONTRATADA** de sua responsabilidade, na forma da lei, pela qualidade, correção e segurança dos produtos entregues.

3.8- Correrão por conta da **CONTRATADA** as despesas para efetivo atendimento ao objeto licitado, tais como embalagens, seguro, transporte, tributos, encargos trabalhistas e previdenciários, e a entrega deverá ocorrer sem prejuízo dos serviços normais do **CONTRATANTE**.

CLÁUSULA QUARTA VALOR, RECURSOS E PAGAMENTO

4.1- O preço unitário a ser pago para o item único (sofá) é de R\$ _____ (_____).

4.2- O valor total do presente contrato é de R\$ _____ (_____), o qual correrá por conta da Funcional Programática: 01.032.0200.4821 - Elemento: 4.4.90.52.32.

4.3- Os documentos de cobrança deverão ser entregues para a **Comissão de Fiscalização**.

4.4- O pagamento será efetuado pela Tesouraria do **CONTRATANTE**, no prazo de **15 (quinze) dias corridos**, contados da emissão do **Termo de Recebimento Provisório**, mediante depósito em conta corrente em nome da **CONTRATADA** no Banco do Brasil S.A., desde que a correspondente nota fiscal/fatura tenha sido emitida sem incorreções.

4.5- Não será iniciada a contagem de prazo para pagamento, caso os documentos fiscais apresentados ou outros necessários à contratação contenham incorreções ou irregularidades, sendo de **2 (dois) dias**, a contar da comunicação pela **Comissão de Fiscalização**, o prazo para sua regularização.

4.6- Caso a **CONTRATADA** não apresente carta de correção no prazo estipulado, o prazo para pagamento será recontado a partir da data da sua apresentação.



TRIBUNAL DE CONTAS DO ESTADO DE SÃO PAULO

4.7- Conforme legislação vigente, ficam obrigados a emitir Nota Fiscal Eletrônica - NF-e, os contribuintes que, independentemente da atividade econômica exercida, realizem operações destinadas à Administração Pública direta ou indireta.

4.8- A contagem do prazo para pagamento considerará dias corridos e terá início e encerramento em dias de expediente no **CONTRATANTE**.

4.9- Caso o término da contagem aconteça em dias sem expediente bancário, o pagamento ocorrerá no primeiro dia útil imediatamente subsequente.

4.10- Constitui condição para a realização do pagamento a inexistência de registros em nome da **CONTRATADA** no “Cadastro Informativo dos Créditos não Quitados de Órgãos e Entidades Estaduais do Estado de São Paulo - **CADIN ESTADUAL**”.

4.11- Os pagamentos respeitarão, ainda, as disposições do termo contratual e, **no que couber**, a Ordem de Serviço GP nº 02/2001 do **CONTRATANTE** - Anexo V do Edital.

4.12- No caso de a **CONTRATADA** estar em situação de **recuperação judicial**, deverá apresentar declaração, relatório ou documento equivalente de seu administrador judicial, ou se o administrador judicial for pessoa jurídica, do profissional responsável pela condução do processo, de que está cumprindo o plano de recuperação judicial.

4.13- No caso de a **CONTRATADA** estar em situação de **recuperação extrajudicial**, junto com os demais comprovantes, deverá apresentar comprovação documental de que está cumprindo as obrigações do plano de recuperação extrajudicial.

4.14- A não apresentação das comprovações de que tratam as cláusulas 4.12 e 4.13 assegura ao **CONTRATANTE** o direito de sustar o pagamento respectivo e/ou pagamentos seguintes.

4.15- Havendo atraso nos pagamentos não decorrente de falhas no cumprimento das obrigações contratuais principais ou acessórias por parte da **CONTRATADA**, incidirá correção monetária sobre o valor devido na forma da legislação aplicável, bem como juros moratórios, à razão de 0,5% (meio por cento) ao mês, calculados “pró-rata tempore”, em relação ao atraso verificado.

4.16- Não será considerado atraso no pagamento, as retenções efetuadas em virtude da aplicação da **Resolução nº 5, de 1º de setembro de 1993**, alterada pela Resolução nº 3/2008.

CLÁUSULA QUINTA OBRIGAÇÕES DA CONTRATADA

Além das disposições constantes no Memorial Descritivo - Anexo I do Edital, a **CONTRATADA** obriga-se a:



TRIBUNAL DE CONTAS DO ESTADO DE SÃO PAULO

5.1- Manter, durante todo o prazo de vigência deste contrato, em compatibilidade com as obrigações por ela assumidas, todas as condições de qualificação e habilitação exigidas no respectivo procedimento licitatório.

5.2- Cumprir os termos do presente contrato e do Edital e seus anexos, na estrita observância da legislação pertinente em vigor.

5.3- Assegurar ao **CONTRATANTE** o prazo mínimo de garantia apresentado em sua proposta comercial.

5.4- Responder pelos encargos trabalhistas, previdenciários, fiscais, comerciais resultantes da execução deste contrato;

5.4.1- A inadimplência da **CONTRATADA** não transfere ao **CONTRATANTE** a responsabilidade de seu pagamento, nem poderá onerar o objeto deste contrato.

5.5- Responder por danos causados diretamente à Administração ou a terceiros, decorrentes de sua culpa ou dolo na execução do objeto, não excluindo ou reduzindo essa responsabilidade a fiscalização ou o acompanhamento pelo **CONTRATANTE**.

5.6- Responder e responsabilizar-se pela prevenção de acidentes e pela segurança de suas atividades e de seus funcionários quando da realização dos serviços, fazendo com que eles observem e cumpram rigorosamente os regulamentos e determinações de segurança, bem como, tomando ou fazendo com que sejam tomadas as medidas corretivas necessárias.

5.7- A **CONTRATADA** em situação de recuperação judicial/extrajudicial deverá comprovar o cumprimento das obrigações do plano de recuperação judicial/extrajudicial sempre que solicitada pela **Comissão de Fiscalização** e, ainda, na hipótese de substituição ou impedimento do administrador judicial, comunicar imediatamente, por escrito, à **Comissão de Fiscalização**.

CLÁUSULA SEXTA OBRIGAÇÕES DO CONTRATANTE

6.1- Cumprir o prazo fixado para realização do pagamento.

6.2- Indicar, formalmente, **Comissão de Fiscalização** para acompanhamento e fiscalização da execução contratual.

6.3- Permitir acesso dos funcionários da **CONTRATADA** ao local determinado para a entrega/instalação do objeto.



6.4- Comunicar à **CONTRATADA** qualquer irregularidade no fornecimento do produto.

CLÁUSULA SÉTIMA GARANTIA CONTRATUAL

7.1- Para assegurar a execução ora pactuada, a **CONTRATADA** prestou garantia conforme previsão contida no instrumento convocatório, no valor de R\$ _____ (_____) equivalente a **5%** (cinco por cento) do valor total deste contrato.

7.2- A garantia prestada pela **CONTRATADA** será liberada ou restituída **após a emissão do Termo de Recebimento Definitivo**, e, quando em dinheiro, atualizada monetariamente.

7.3- Se o valor da garantia for utilizado no pagamento de quaisquer obrigações, incluindo a indenização de terceiros, a **CONTRATADA**, notificada por meio de correspondência simples, obrigará-se a repor ou completar o seu valor, no prazo máximo e improrrogável de **2 (dois) dias**, contados do recebimento da referida notificação.

7.4- Ao **CONTRATANTE** cabe descontar da garantia toda a importância que a qualquer título lhe for devida pela **CONTRATADA**.

CLÁUSULA OITAVA RESCISÃO E SANÇÕES

8.1- O não cumprimento das obrigações assumidas no presente contrato ou a ocorrência das hipóteses previstas nos artigos 77 e 78 da Lei Federal nº 8.666, de 21 de junho de 1993, atualizada pela Lei Federal nº 8.883, de 8 de junho de 1994, autorizam, desde já, o **CONTRATANTE** a rescindir unilateralmente este contrato, independentemente de interpelação judicial, sendo aplicável, ainda, o disposto nos artigos 79 e 80 do mesmo diploma legal.

8.2- Aplicam-se a este contrato as sanções estipuladas nas Leis Federais nº 8.666/93 e nº 10.520/02 e na Resolução nº 5, de 1º de setembro de 1993, alterada pela Resolução nº 3/2008, do **CONTRATANTE**, que a **CONTRATADA** declara conhecer integralmente.

8.3- No caso de rescisão administrativa unilateral, a **CONTRATADA** reconhecerá os direitos do **CONTRATANTE** de aplicar as sanções previstas no Edital, neste ajuste e na legislação que rege a licitação.



TRIBUNAL DE CONTAS DO ESTADO DE SÃO PAULO

8.4- A aplicação de quaisquer sanções referidas neste dispositivo, não afasta a responsabilização civil da **CONTRATADA** pela inexecução total ou parcial do objeto ou pela inadimplência.

8.5- A aplicação das penalidades não impede o **CONTRATANTE** de exigir o ressarcimento dos prejuízos efetivados decorrentes de quaisquer faltas cometidas pela **CONTRATADA**.

8.6- No caso de a **CONTRATADA** encontrar-se em situação de recuperação judicial, a convalidação em falência ensejará a imediata rescisão deste contrato, sem prejuízo da aplicação das demais cominações legais.

8.7- No caso de a **CONTRATADA** encontrar-se em situação de recuperação extrajudicial, o descumprimento do plano de recuperação ensejará a imediata rescisão deste contrato, sem prejuízo da aplicação das demais cominações legais.

CLÁUSULA NONA FORO

9.1- O foro competente para toda e qualquer ação decorrente do presente contrato é o Foro Central da Capital do Estado de São Paulo.

E, por estarem justas e contratadas, assinam o presente contrato para todos os fins de direito.

São Paulo, em ___ de _____ de 2019.

P/ **CONTRATANTE**

P/ **CONTRATADA**

Testemunhas:

Nome:
RG nº:

Nome:
RG nº:



TRIBUNAL DE CONTAS DO ESTADO DE SÃO PAULO

ANEXO "A" AO CONTRATO TERMO DE CIÊNCIA E DE NOTIFICAÇÃO

CONTRATANTE: TRIBUNAL DE CONTAS DO ESTADO DE SÃO PAULO

CONTRATADA:

CONTRATO N°:

SEI - PROCESSO n° 2042/2018-12

OBJETO: Fornecimento e instalação de mobiliário.

Pelo presente TERMO, nós, abaixo identificados:

1. Estamos CIENTES de que:

- a) o ajuste acima referido estará sujeito à análise e julgamento pelo Tribunal de Contas do Estado de São Paulo, cujo trâmite processual ocorrerá pelo sistema eletrônico;
- b) poderemos ter acesso ao processo, tendo vista e extraindo cópias das manifestações de interesse, Despachos e Decisões, mediante regular cadastramento no Sistema de Processo Eletrônico, conforme dados abaixo indicados, em consonância com o estabelecido na Resolução n° 01/2011 do TCESP;
- c) além de disponíveis no processo eletrônico, todos os Despachos e Decisões que vierem a ser tomados, relativamente ao aludido processo, serão publicados no Diário Oficial do Estado, Caderno do Poder Legislativo, parte do Tribunal de Contas do Estado de São Paulo, em conformidade com o artigo 90 da Lei Complementar n° 709, de 14 de janeiro de 1993, iniciando-se, a partir de então, a contagem dos prazos processuais, conforme regras do Código de Processo Civil;
- d) Qualquer alteração de endereço – residencial ou eletrônico – ou telefones de contato deverá ser comunicada pelo interessado, peticionando no processo.

2. Damo-nos por NOTIFICADOS para:

- a) O acompanhamento dos atos do processo até seu julgamento final e consequente publicação;
- b) Se for o caso e de nosso interesse, nos prazos e nas formas legais e regimentais, exercer o direito de defesa, interpor recursos e o que mais couber.

São Paulo, em

CONTRATANTE

Carlos Eduardo Corrêa Malek - Diretor Geral de Administração

E-MAIL INSTITUCIONAL:

E-MAIL PESSOAL:

Assinatura:

CONTRATADA

RESPONSÁVEL PELA CONTRATADA - Cargo

E-MAIL INSTITUCIONAL:

E-MAIL PESSOAL:

Assinatura:



TRIBUNAL DE CONTAS DO ESTADO DE SÃO PAULO

ANEXO "B" AO CONTRATO SEI - PROCESSO n° 2042/2018-12

Item	Descrição Resumida	Qtde.	Unidade de Fornecimento	Marca e Modelo
Único	Poltrona Fixa Pafia Couro Sintetico Preta (ver Desenho e Especificações Técnicas)	25	Unidade	



ANEXO IV - RESOLUÇÃO nº 5/93*

TC-A -16.529/026/93 - de 1/9/93

PUBLICADA no Diário Oficial do Estado de São Paulo em 2 de setembro de 1993.

O TRIBUNAL DE CONTAS DO ESTADO DE SÃO PAULO, no uso de suas atribuições legais e regimentais e, tendo como fundamento a regra do artigo 115 da Lei nº. 8.666/93, considerando a faculdade de expedir normas para a realização de seus procedimentos licitatórios; considerando que a Lei nº. 8.666/93, ao se referir à multa o faz genericamente;

Considerando a necessidade de se estabelecerem parâmetros para a aplicação da sanção.

RESOLVE baixar a presente resolução, na conformidade seguinte:

Artigo 1º - A aplicação de multa na infringência ao disposto nos artigos 81, 86 e 87 da Lei nº. 8.666/93, no âmbito do Tribunal de Contas do Estado de São Paulo, obedecerá ao disposto nesta Resolução.

Artigo 2º - A recusa injustificada do adjudicatário em assinar o contrato, aceitar ou retirar o instrumento equivalente, dentro do prazo estabelecido pela Administração do Tribunal de Contas do Estado de São Paulo, caracteriza o descumprimento total da obrigação assumida, sujeitando-o as seguintes penalidades:

- I - Multa de 20% (vinte por cento) sobre o valor da obrigação não cumprida; ou
- II - Pagamento correspondente à diferença de preço decorrente de nova licitação para o mesmo fim.

Artigo 3º - O atraso injustificado na execução do contrato de serviço, obra, ou na entrega de materiais, sem prejuízo do disposto no parágrafo primeiro do artigo 86 da Lei 8.666/93 e artigo 7º da Lei 10.520/02, sujeitará a contratada à multa de mora sobre o valor da obrigação não cumprida, a partir do primeiro dia útil seguinte ao término do prazo estipulado, na seguinte proporção:

- I - Multa de 10% (dez por cento) até o 30º (trigésimo) dia de atraso; e
- II - Multa de 15% (quinze por cento) a partir do 31º (trigésimo primeiro) dia de atraso até o 45º (quadragésimo quinto) dia de atraso.

Parágrafo único - A partir do 46º (quadragésimo sexto) dia estará caracterizada a inexecução total ou parcial da obrigação assumida, salvo disposição em contrário, em casos particulares, previstos no edital ou contrato, sujeitando-se à aplicação da multa prevista no artigo quarto desta resolução.

Artigo 4º - Pela inexecução total ou parcial do serviço, compra ou obra poderão ser aplicadas à contratada as seguintes penalidades:

- I - Multa de 20% (vinte por cento) sobre o valor da obrigação não cumprida; ou
- II - Multa correspondente à diferença de preço decorrente de nova licitação para o mesmo fim.

Artigo 5º - O material não aceito deverá ser substituído dentro do prazo fixado pela administração do Tribunal de Contas do Estado de São Paulo, que não excederá a 15 (quinze) dias, contados do recebimento da intimação.

Parágrafo único - A não ocorrência de substituição dentro do prazo estipulado ensejará a aplicação da multa prevista no Artigo 4º desta Resolução, considerando-se a mora, nesta hipótese, a partir do primeiro dia útil seguinte ao término do prazo estabelecido no "caput" deste artigo.

Artigo 6º - O pedido de prorrogação de prazo final da obra e/ou serviços ou entrega de material somente será apreciado se efetuado dentro dos prazos fixados no contrato ou instrumento equivalente.

Artigo 7º - As multas referidas nesta resolução não impedem a aplicação de outras sanções previstas nas Leis 8.666/93 e 10.520/02.

§ 1º - Verificado que a obrigação foi cumprida com atraso injustificado ou caracterizada a inexecução parcial, o Tribunal reterá, preventivamente, o valor da multa dos eventuais créditos que a contratada tenha direito, até a decisão definitiva, assegurada a ampla defesa.

§ 2º - Caso a contratada tenha prestado garantia, e esta for insuficiente para cobrir o valor da multa, será retida a diferença, nos termos disciplinados no parágrafo anterior.

§ 3º - Se este Tribunal decidir pela não aplicação da multa, o valor retido será devolvido à contratada devidamente corrigido pelo IPC-FIPE.

Artigo 8º - As normas estabelecidas nesta Resolução deverão constar em todos os procedimentos licitatórios e de dispensa ou inexigibilidade de licitação.

Artigo 9º - A presente Resolução entrará em vigor na data de sua publicação.

* Atualizada pela Resolução nº. 03/08, publicada no Diário Oficial do Estado de São Paulo em 4 de setembro de 2008.



ANEXO V ORDEM DE SERVIÇO GP Nº 02/2001

PUBLICADA NO DIÁRIO OFICIAL DO ESTADO DE SÃO PAULO, PODER LEGISLATIVO, EM 30/05/2001, PÁG. 35.
TCA - 29.863/026/00

Regulamenta, no âmbito do Tribunal de Contas do Estado, o parágrafo 2º do artigo 71 da Lei Federal 8666/93, com a redação determinada pela Lei nº 9032, de 28.04.95.

O Presidente do Tribunal de Contas do Estado de São Paulo, no uso das atribuições legais conferidas pelo artigo 2º, inciso XXIII da Lei Complementar nº 709, de 14 de janeiro de 1993, c/c o artigo 24 do Regimento Interno;

Considerando o disposto no artigo 23 da Lei nº 9711, de 20.11.98, que alterou a redação do artigo 31 da Lei nº 8212, de 24.07.91;

Considerando as normas do Decreto nº 3.048, de 06.05.99, que “Aprova o Regulamento da Previdência Social e dá outras providências”, especialmente aquelas previstas em seu artigo 219 e §§;

Considerando o dever imposto por tais normas à Administração; e

Considerando, finalmente, caber à Administração exigir do contratado a comprovação do adimplemento das obrigações previdenciárias relativas ao objeto da avença, de modo a prevenir eventual responsabilidade solidária que, quanto a estas, lhe possa recair;

RESOLVE

Regulamentar o artigo 71, § 2º da Lei Federal nº 8666/93, com a redação determinada pela Lei 9032/95, nos rigorosos termos que seguem, aplicáveis aos contratos em que este Tribunal figurar como Contratante.

Art. 1º - Por força do contido no artigo 31 e §§ da Lei nº 9711/95, c/c o artigo 219, § 3º do Decreto 3048/99, este Tribunal deverá reter 11% (onze por cento) do valor bruto da nota fiscal ou fatura de prestação dos serviços ali enumerados, para recolhimento, no prazo legal e regulamentar, em nome da Empresa contratada.

Art. 2º - Não se emitirá atestado de realização dos serviços sem prévia verificação, pelo Gestor do Contrato, do efetivo cumprimento das regras desta Ordem de Serviço.

Parágrafo Único – O atestado a que se refere o caput será assinado por todos os membros da Comissão de Fiscalização do Contrato, incluído o gestor.

Art. 3º - A Contratada deverá apresentar para a Comissão de Fiscalização:

I- Cópia autenticada da carteira de trabalho, devidamente registrada, dos empregados que prestam serviços vinculados ao contrato.

II- Inscrição dos empregados e respectivos recolhimentos mensais previdenciários.

III- Comprovante dos recolhimentos regulares do FGTS.

IV- Comprovantes de:

- a) EPI's – Equipamento de proteção individual
- b) Saúde Ocupacional
- c) Seguro de Vida
- d) Uniforme de Empresa

Art. 4º - No caso de contratação envolvendo execução de obras:

I- Incumbe à Contratada, juntamente com a Comissão Técnica de Fiscalização, providenciar:

- a) inscrição da obra no posto do INSS, e informação sobre o valor para obtenção da CND – Certidão Negativa de Débitos da obra Contratada.
- b) Cadastro da obra e Alvará de Construção junto à Municipalidade.
- c) Custo previsto do ISS – Imposto sobre Serviço

II- A Contratada providenciará, durante a execução contratual, comprovantes de:

- a) Recolhimento de caução, ou, no caso de aditamento, sua complementação, quando exigida a garantia.
- b) Recolhimentos de seguros de Riscos de Engenharia, de Vida e outros previstos contratualmente.
- c) Recolhimento da ART – Anotação de Responsabilidade Técnica (para projetos, obras, etc.).
- d) Recolhimento mensal do ISS para fins de “Habite-se”.

Parágrafo Único – Somente se emitirá Termo de Recebimento Definitivo da obra mediante obtenção e apresentação, pela Contratada, da CND e do Habite-se.

Art. 5º - Os instrumentos convocatórios deverão, doravante, obrigatoriamente, fazer menção a esta Ordem de Serviço para que dela tenham ciência os interessados em contratar com o Tribunal.

Art. 6º - Esta Ordem de Serviço entra em vigor na data de sua publicação, sem prejuízo das disposições constantes das Ordens de Serviço 1/83 e 1/89, revogadas as disposições em contrário.